



中华人民共和国国家标准

GB/T 17492—2012
代替 GB/T 17492—1998

工业用金属丝编织网 技术要求 and 检验

Industrial woven wire cloth—
Technical requirements and testing

(ISO 9044:1999, MOD)

2012-12-31 发布

2013-10-01 实施

中华人民共和国国家质量监督检验检疫总局
中国国家标准化管理委员会 发布

前 言

本标准按照 GB/T 1.1—2009 给出的规则起草。

本标准代替 GB/T 17492—1998《工业用金属丝编织网技术要求和检验》。与 GB/T 17492—1998 相比,主要技术内容变化如下:

- 删除了原标准中的表 3;
- 删除图 3 X_i , Y_i 和 Z_i 排列的图解;
- 增加了质量文件的规定(见第 6 章);
- 增加了订货信息(见第 7 章);
- 修改了术语和定义,将主要缺陷的术语和定义移到附录 A;
- 修改了长度公差的规定(见 4.4);
- 修改了材料的规定(见 4.7);
- 修改了标准中的图示;
- 修改了试验方法的顺序(见第 5 章);
- 修改了发货的信息(见第 8 章);
- 增加了附录 A。

本标准使用重新起草法修改采用 ISO 9044:1999《工业用金属丝编织网 技术要求和检验》(英文版)。

本标准与 ISO 9044:1999 存在技术性差异,这些差异涉及的条款已通过在其外侧页边空白位置的垂直单线(|)进行了标示。技术性差异及其原因如下:

- 关于规范性引用文件,本标准做了具有技术性差异的调整,以适应我国的技术条件,调整的情况集中反映在第 2 章“规范性引用文件”中,具体调整如下:
 - GB/T 10611—2003 工业用网 标记方法与网孔尺寸系列(ISO 2194:1991,MOD);
 - GB/T 5330.1—2012 工业用金属丝筛网和金属丝编织网 网孔尺寸与金属丝直径组合选择指南 第 1 部分:通则(ISO 4783-1:1989,MOD);
 - GB/T 19628.2—2005 工业用金属丝网和金属丝编织网 网孔尺寸与金属丝直径组合选择指南 金属丝编织网的优先组合选择(ISO 4783-2:1989,MOD);
- 增加了我国标准 JB/T 7860—2000(见第 2 章);
- 修改术语和定义(见第 3 章);
- 修改了长度公差的规定(见 4.4);
- 修改了金属丝径公差的规定(见 4.7.2);
- 增加 5.1 总则和 5.2 试验装置的表述。

本标准还做了如下编辑性修改:

- 删除了参考文献。

本标准由全国颗粒表征与分检及筛网标准化技术委员会(SAC/TC 168)提出并归口。

本标准起草单位:中机生产力促进中心、新乡市巴山精密滤材有限公司、安平县安华五金网类制品有限公司。

本标准主要起草人:余方、刘鹤青、徐兰会。

本标准所代替标准的历次版本发布情况为:

- GB/T 17492—1998。

工业用金属丝编织网

技术要求和检验

1 范围

本标准规定了用于筛分和过滤的工业金属丝编织网的术语和定义、技术要求、试验方法、质量文件、订货信息和发货等内容。

本标准适用于其材料为钢、不锈钢或有色金属的工业金属丝编织方孔网。不适用于织后镀覆的金属丝编织网、预弯成型金属丝编织网和金属丝焊接筛网。

对筛分以外用途的金属丝编织网,订货时由供需双方达成协议才可使用。

2 规范性引用文件

下列文件对于本文件的应用是必不可少的。凡是注日期的引用文件,仅注日期的版本适用于本文件。凡是不注日期的引用文件,其最新版本(包括所有的修改单)适用于本文件。

GB/T 10611 工业用网 标记方法与网孔尺寸系列(GB/T 10611—2003,ISO 2194:1991,MOD)

GB/T 5330.1 工业用金属丝筛网和金属丝编织网 网孔尺寸与金属丝直径组合选择指南 第1部分:通则(GB/T 5330.1—2012,ISO 4783-1:1989,MOD)

GB/T 19628.2—2005 工业用金属丝网和金属丝编织网 网孔尺寸与金属丝直径组合选择指南 金属丝编织网的优先组合选择(ISO 4783-2:1989,MOD)

JB/T 7860 工业网用金属丝

3 术语和定义

下列术语和定义适用于本文件。

3.1

网孔尺寸 aperture size

w

在投影平面中间位置测量的两个相邻经丝或纬丝之间的距离,见图1。

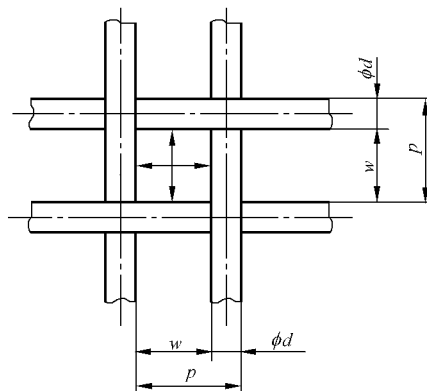

图1 网孔尺寸,丝径和孔距