



中华人民共和国国家标准

GB/T 1156—2011
代替 GB/T 1156—1979

旋套式注油油杯

Sleeve type drip-feed lubricating cups

2011-05-12 发布

2011-10-01 实施

中华人民共和国国家质量监督检验检疫总局
中国国家标准化管理委员会 发布

前 言

本标准按照 GB/T 1.1—2009《标准化工作导则 第 1 部分：标准的结构和编写》给出的规则起草。

本标准代替 GB/T 1156—1979《旋套式注油油杯基本型式与尺寸》，与 GB/T 1156—1979 相比主要技术变化如下：

- 将标准名称改为“旋套式注油油杯”；
- 对标准结构内容进行了调整；
- 增加了旋套式注油油杯的标记方法；
- 修改了材料要求和表面处理要求。

本标准由中国机械工业联合会提出并归口。

本标准由中机生产力促进中心负责起草。

本标准主要起草人：李维荣、冯峰、丁嘉怡。

本标准所代替标准的历次版本发布情况为：

- GB/T 1156—1979。

旋套式注油油杯

1 范围

本标准规定了旋套式注油油杯的型式与尺寸、标记、技术要求、标志与包装。

本标准适用于与螺纹规格为 M8×1、M10×1、M12×1.5、M16×1.5 油口连接使用的旋套式注油油杯。

2 规范性引用文件

下列文件对于本文件的应用是必不可少的。凡是注日期的引用文件，仅注日期的版本适用于本文件。凡是不注日期的引用文件，其最新版本(包括所有的修改单)适用于本文件。

GB/T 197 普通螺纹 公差

GB/T 6403.3 滚花

3 型式与尺寸

旋套式注油油杯的型式与尺寸应符合图 1 和表 1 的规定。

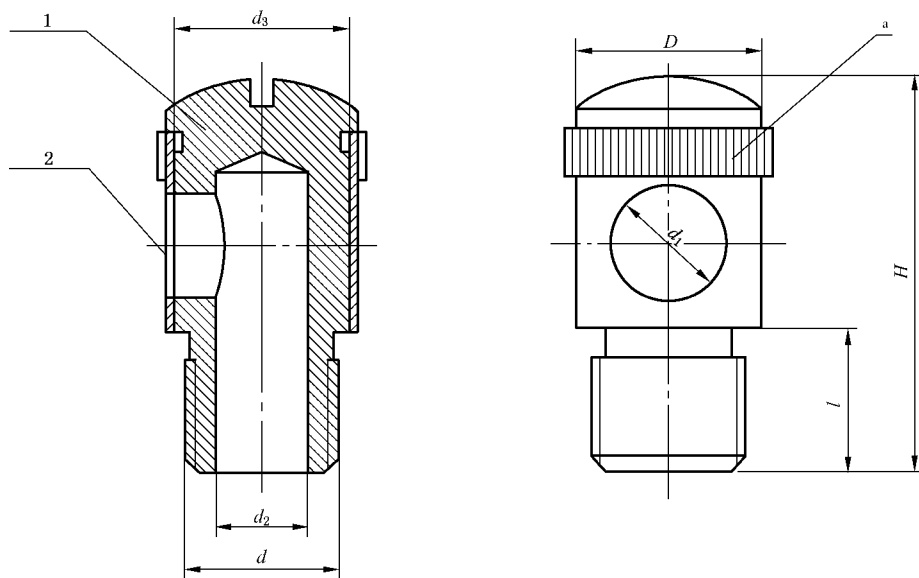

说明：

1——杯体；

2——旋套。

^a 按 GB/T 6403.3。

图 1 旋套式注油油杯的型式