

其余 ✓

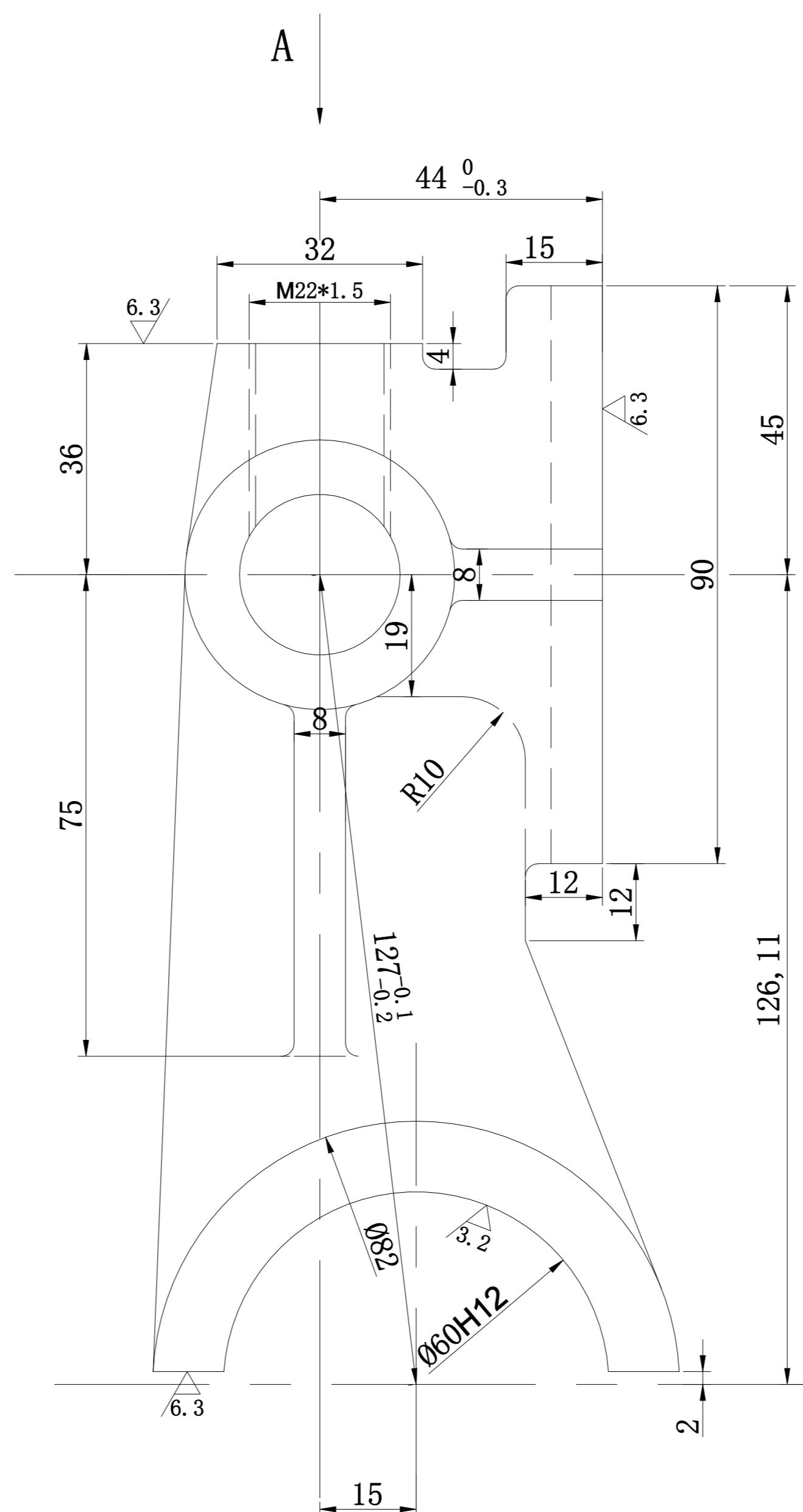

A 向

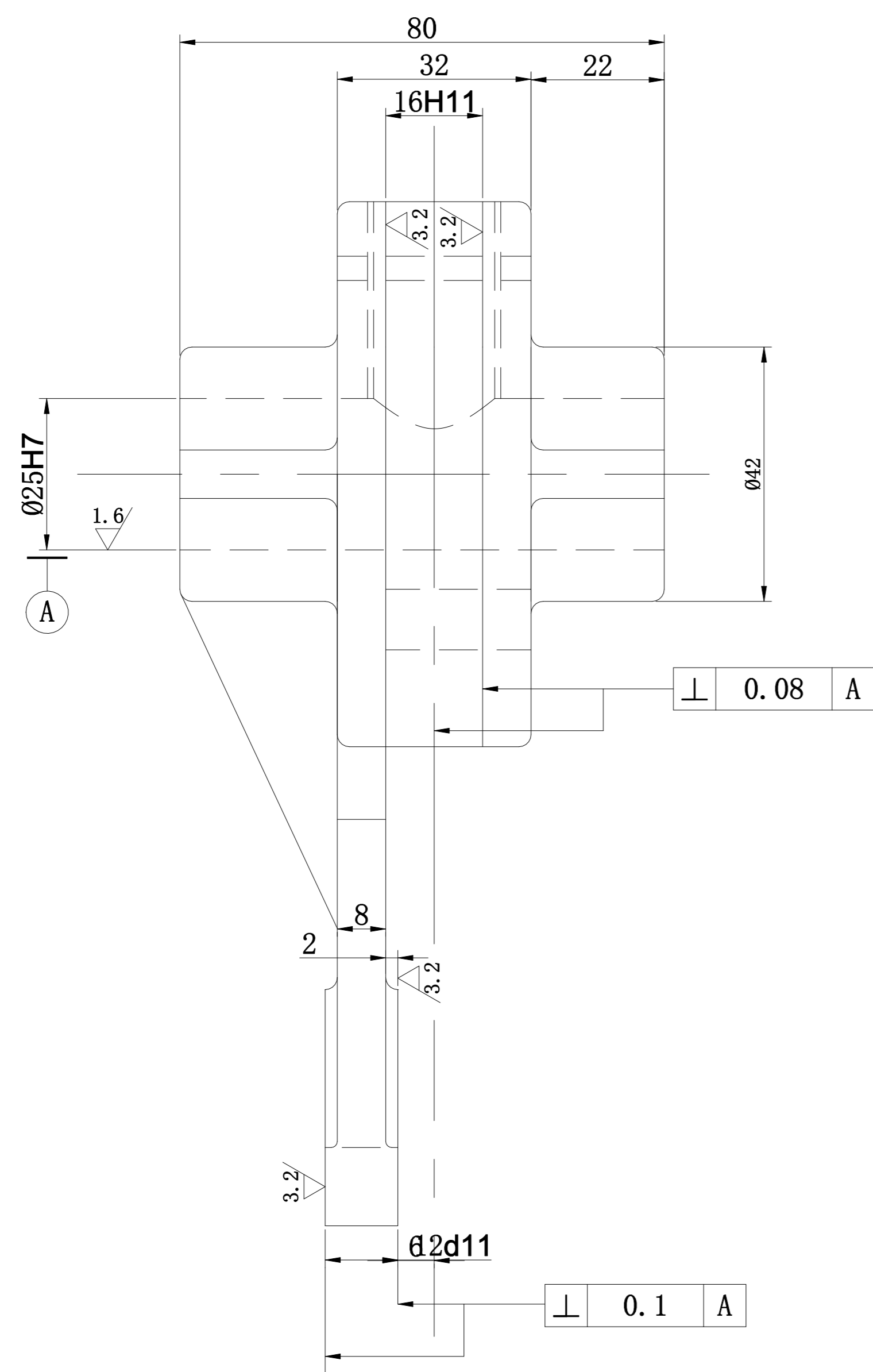
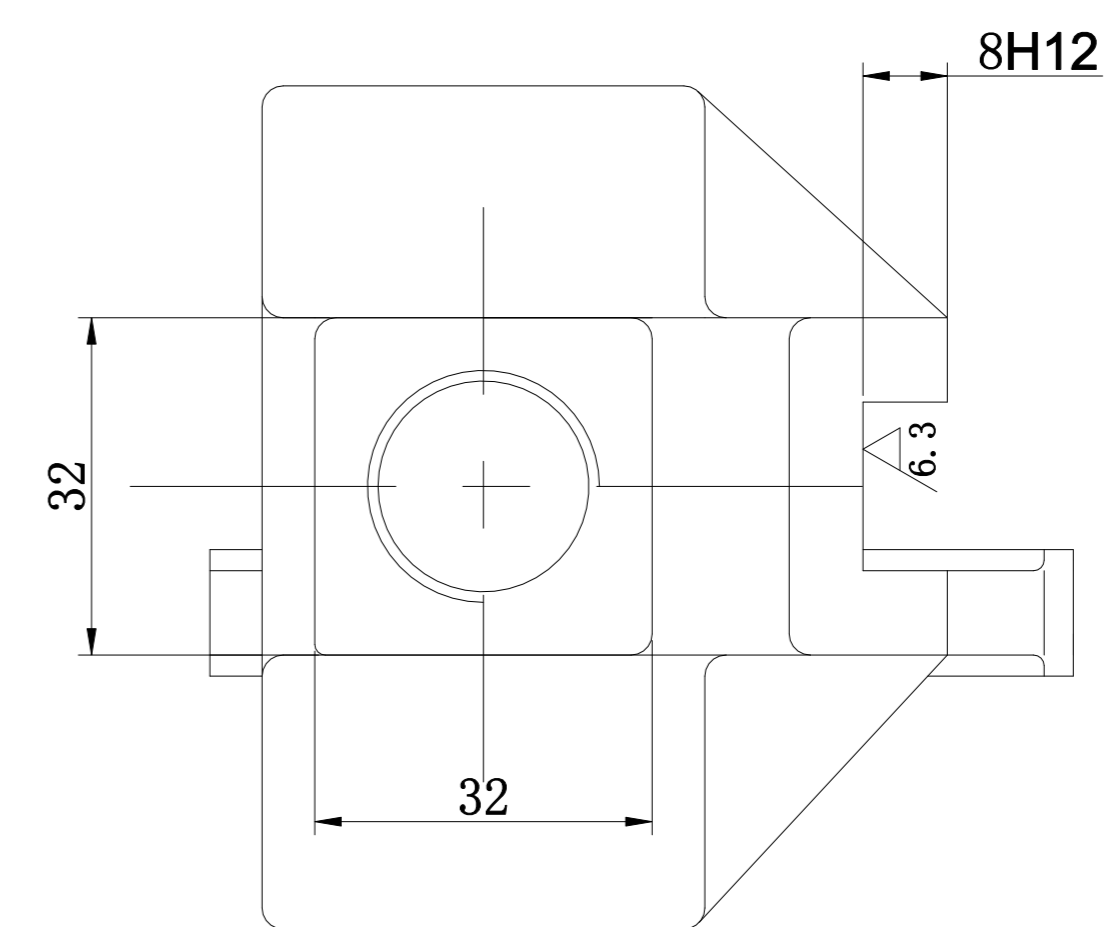

技术要求

- 1、未标注圆角R2
- 2、铸件应经时效处理，消除内应力

					HT20-40				
标记	处数	分区	更改文件号	签名	(年月日)				
设计	(签名)	(年月日)	标准化	设计	(年月日)	阶段标记	重量	比例	车床拨叉
审核							1.45kg	1:1	CA6140
工艺			批准			共 1 张	第 1 张		