

ICS 25.100.20  
J 41



# 中华人民共和国国家标准

GB/T 6119.1—1996

---

## 三面刃铣刀 型式和尺寸

Side and face milling cutter—Types and dimensions

1996-07-05 发布

1997-02-01 实施

---

国家技术监督局 发布

中 华 人 民 共 和 国  
国 家 标 准  
三 面 刃 铣 刀 型 式 和 尺 寸

GB/T 6119.1—1996

\*

中国标准出版社出版发行  
北京西城区复兴门外三里河北街16号  
邮政编码:100045

<http://www.spc.net.cn>

电话:63787337、63787447

1996年12月第一版 2006年2月电子版制作

\*

书号: 155066·1-25167

版权专有 侵权必究  
举报电话:(010)68533533

# 中华人民共和国国家标准

GB/T 6119.1—1996

## 三面刃铣刀 型式和尺寸

代替 GB 1117—85  
GB 1118—85

Side and face milling cutter—Types and dimensions

本标准等效采用国际标准 ISO 2587:1972《带孔和键传动的三面刃铣刀——米制系列》。

### 1 主题内容与适用范围

本标准规定了直齿和错齿三面刃铣刀的型式和尺寸。

本标准适用于直径 50~200 mm 的直齿和错齿三面刃铣刀。

### 2 引用标准

GB/T 6132 铣刀和铣刀刀杆的互换尺寸

### 3 符号

$d$  三面刃铣刀外圆直径

$D$  三面刃铣刀内孔直径

$d_1$  三面刃铣刀轴台直径

$L$  三面刃铣刀厚度

### 4 型式和尺寸

4.1 三面刃铣刀的型式和尺寸按图 1、图 2 和表 1 的规定。键槽的尺寸按 GB/T 6132 的规定。

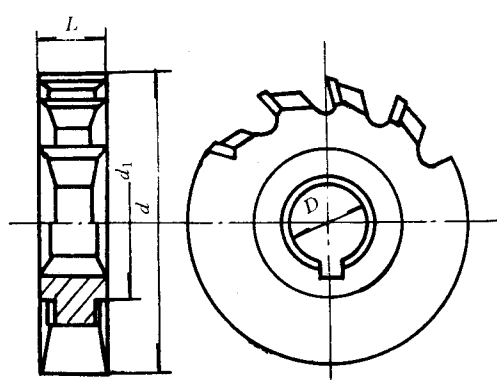

图 1 直齿三面刃铣刀

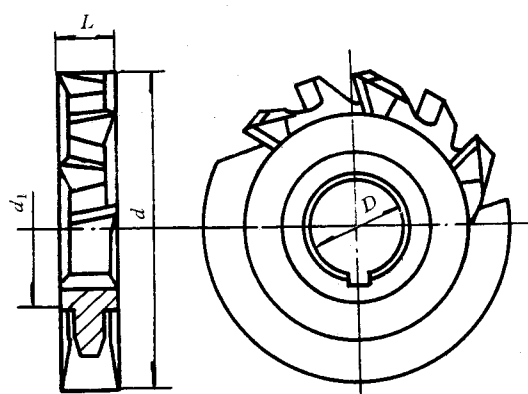

图 2 错齿三面刃铣刀