



名称	修改日期	类型	大小
 图纸汇总.dwg	2017/2/14 13:03	AutoCAD 图形	91 KB
 装配, 拼图.dwg	2017/2/14 13:03	AutoCAD 图形	236 KB
 买家售后必读.jpg	2017/8/16 7:41	JPEG 图像	439 KB
 翻译.doc	2017/2/14 13:03	Microsoft Word ...	4,224 KB
 开题报告.doc	2017/2/14 13:03	Microsoft Word ...	38 KB
 说明书.doc	2017/2/14 13:03	Microsoft Word ...	333 KB
 专业文献阅读报告.doc	2017/2/14 13:03	Microsoft Word	619 KB

国内机械外文文献翻译
QQ: 236356218

1	2	3	4	5	6	7	8	9	10	11	12	13	14	15	16	17	18	19	20	21	22	23	24	25	26	27	28	29	30	31	32	33	34	35	36	37	38	39	40	41	42	43	44	45	46	47	48	49	50	51	52	53	54	55	56	57	58	59	60	61	62	63	64	65	66	67	68	69	70	71	72	73	74	75	76	77	78	79	80	81	82	83	84	85	86	87	88	89	90	91	92	93	94	95	96	97	98	99	100
---	---	---	---	---	---	---	---	---	----	----	----	----	----	----	----	----	----	----	----	----	----	----	----	----	----	----	----	----	----	----	----	----	----	----	----	----	----	----	----	----	----	----	----	----	----	----	----	----	----	----	----	----	----	----	----	----	----	----	----	----	----	----	----	----	----	----	----	----	----	----	----	----	----	----	----	----	----	----	----	----	----	----	----	----	----	----	----	----	----	----	----	----	----	----	----	----	----	----	-----

技术要求
1. 内筒管与端头盖成一体
2. 车削内圆

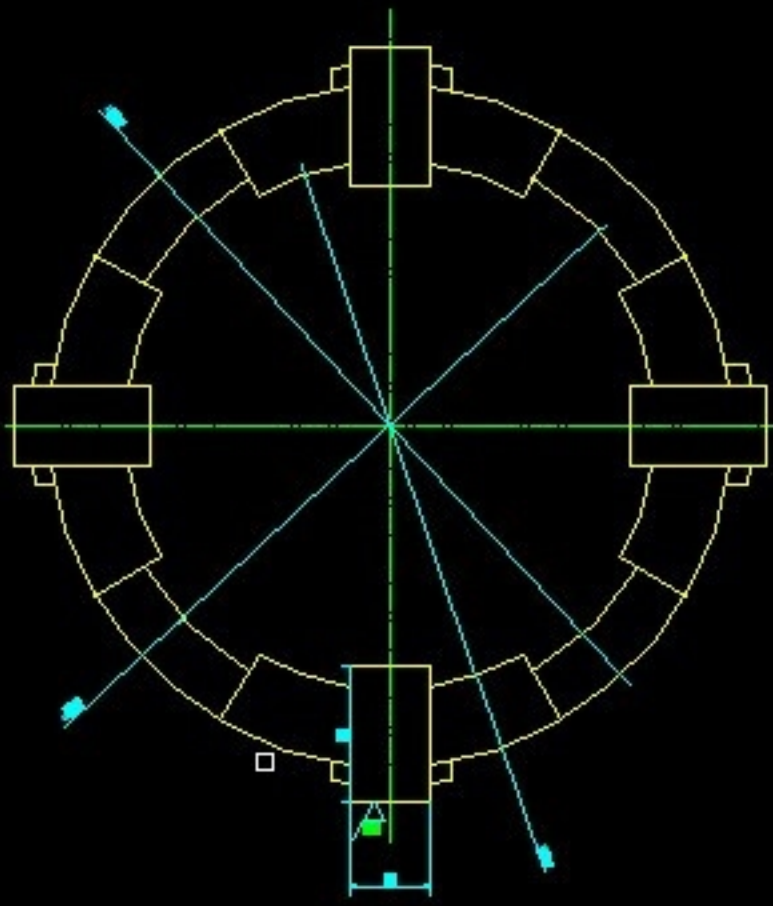

中国知网文献翻译
QQ: 35635632

其余 $\nabla_{6.3}$

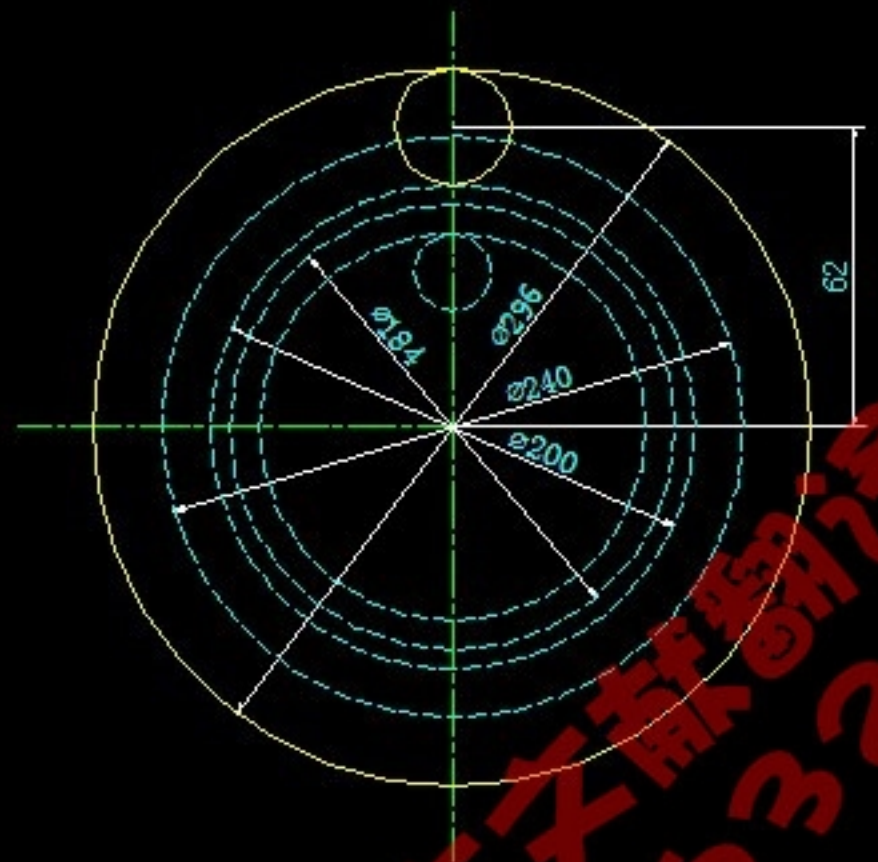
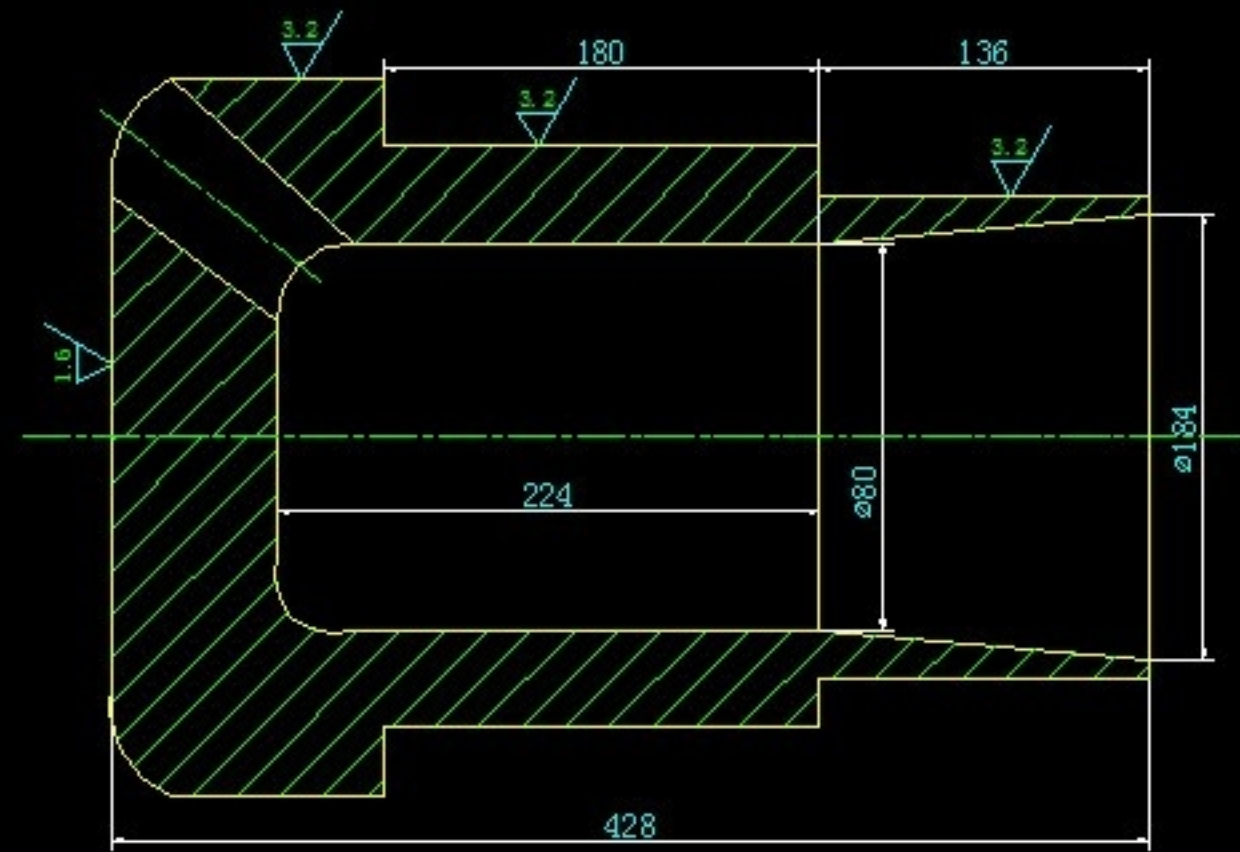

技术要求
铁砧表面硬化处理

铁砧

KTH370-12		铁砧	
设计	审核	比例	1:1
中核		共 1 张	第 1 张
GB/T 11362-2013		GB/T 11362-2013	

锤杆

其余 $\sqrt{6.3}$

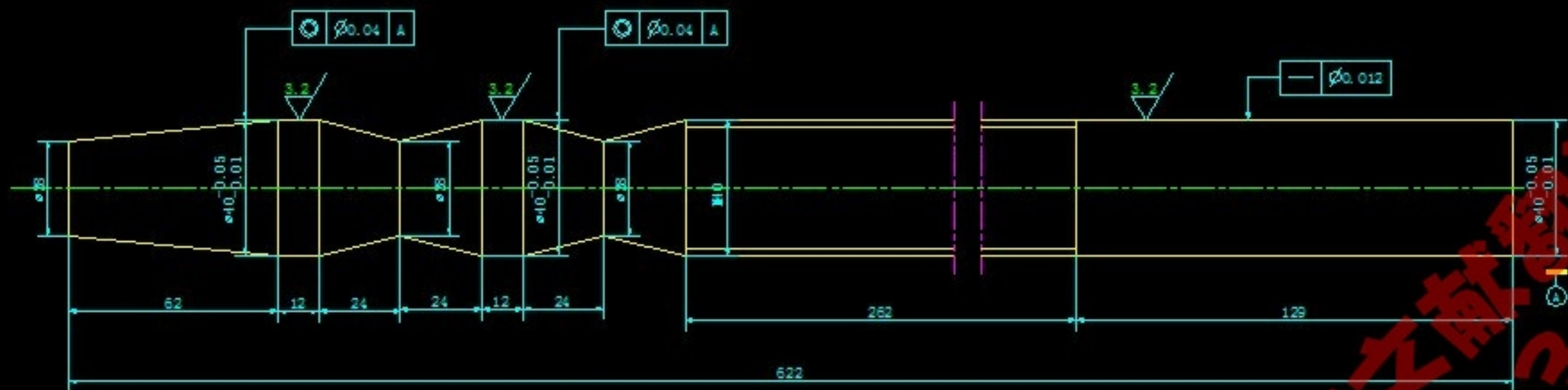

技术要求

1. 去除尖角毛刺
2. 平整光滑
3. 清根

				Q275			
序号	数量	分区	图号/文件号				
表号	标准化			图号	比例	锤杆	
图号				1:1		GB105-00-12	
				共 1 张	第 1 张		

阀座

其余 $\nabla 6.3$

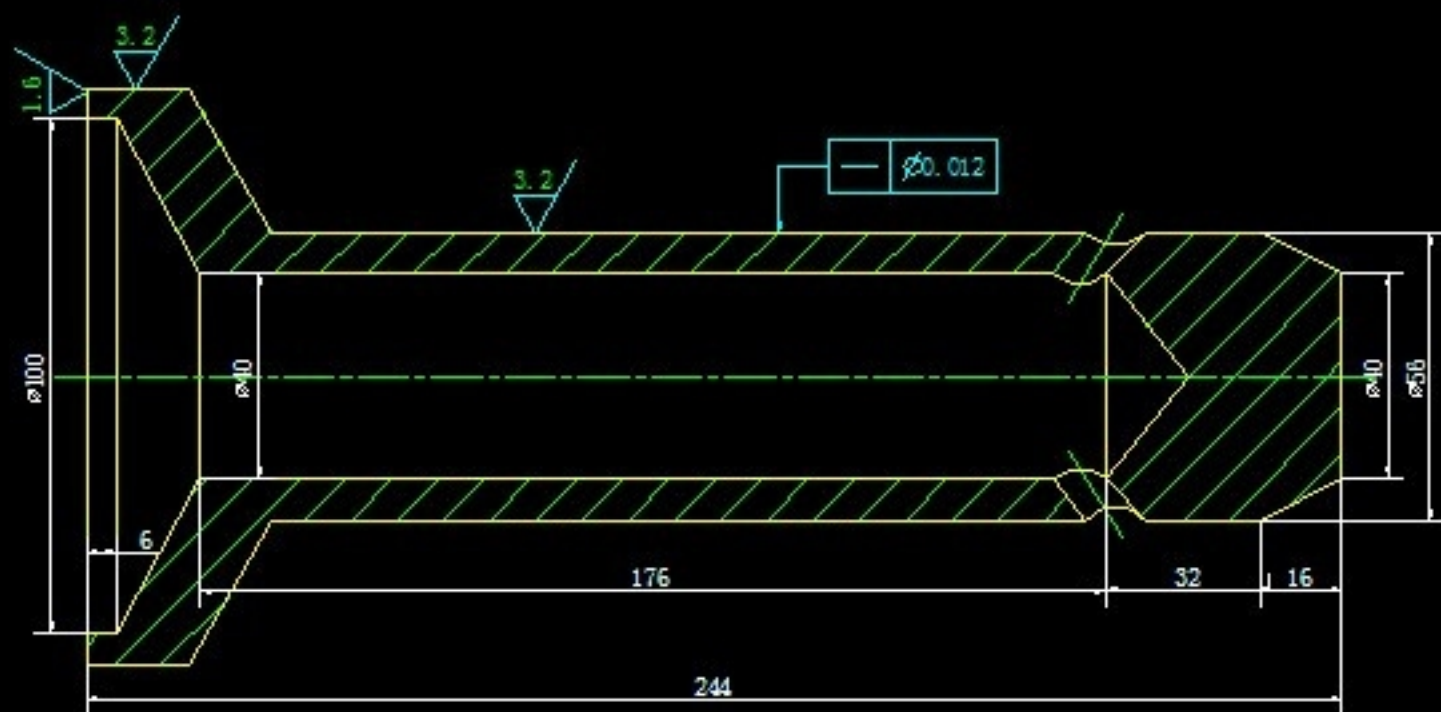

技术要求
阀座头部需要硬化处理

				LZHT250		阀座
材料	数量	备注	更改文件号	图号	比例	
设计			等温化		1:1	FEM05-00-07
审核						
				共 1 张	第 1 张	