

A0-装配图

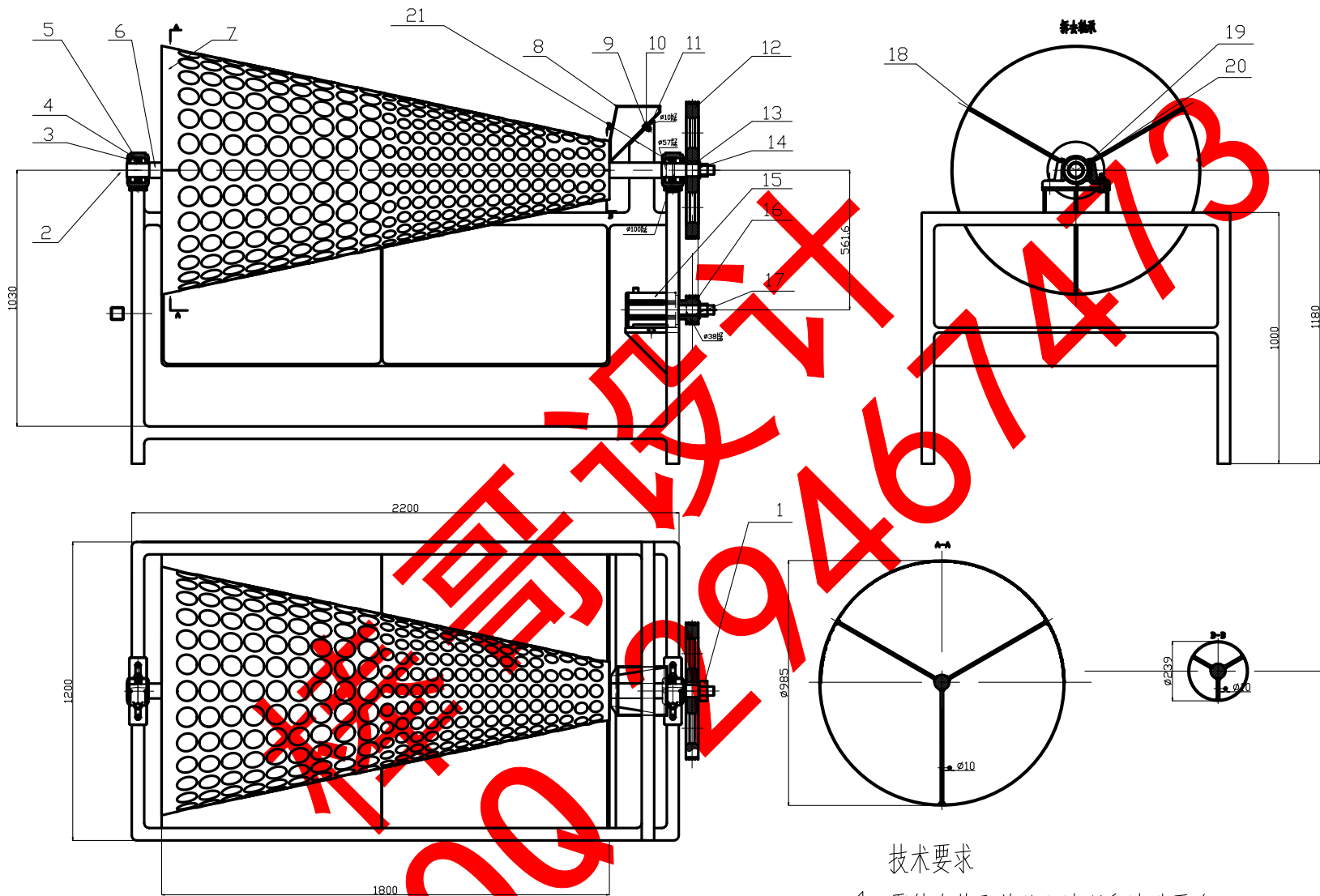

技术要求

- 1, 零件在装配前必须清理和清洗干净, 不得有毛刺, 飞边, 切屑, 灰尘等;
- 2, 滚动轴承装好后用手转动应灵活, 干燥;
- 3, 定期清洗筛选圆锥台避免堵塞;

序号	代号	名称	数量	材料	备注
21	GB/T 7813-1999	套圈SR 80x7.5	2		
20	GB/T 859	套圈SR 80x7.5	2		
19	GB/T 5782-2000	M12螺栓	4	Q235	
18		轴杆	6	45	
17		螺母	1		
16		垫圈	1	HT200	
15	140TYD	减速机用电动机	1		
14	GB/T 93-1987	平垫圈	3		
13	GB/T 1096-2003	轴11x8x4.6	1	HT200	
12		大垫圈	1		
11	GB/T 6170	螺母10	4	Q235	
10	GB/T 6170-2008	螺母M10x25	4	Q235	
9	GB/T 971.1-2002	垫圈M10	4		
8		花键轴	1	轴钢	
7		轴套	1	45	
6		轴套	1	45	
5	GB/T 7813-2008	轴套SN211	2		
4	GB/T 276	滚动轴承 6211	2		
3		轴套	2	Q235	
2	GB/T 41-2000	M30螺母	3	Q235	
1		轴套	1	轴钢	

设计	审核	批准	日期	比例	张数
				1:5	1/5

江西农业大学
装配图
FQSXJ-00

A2-机架

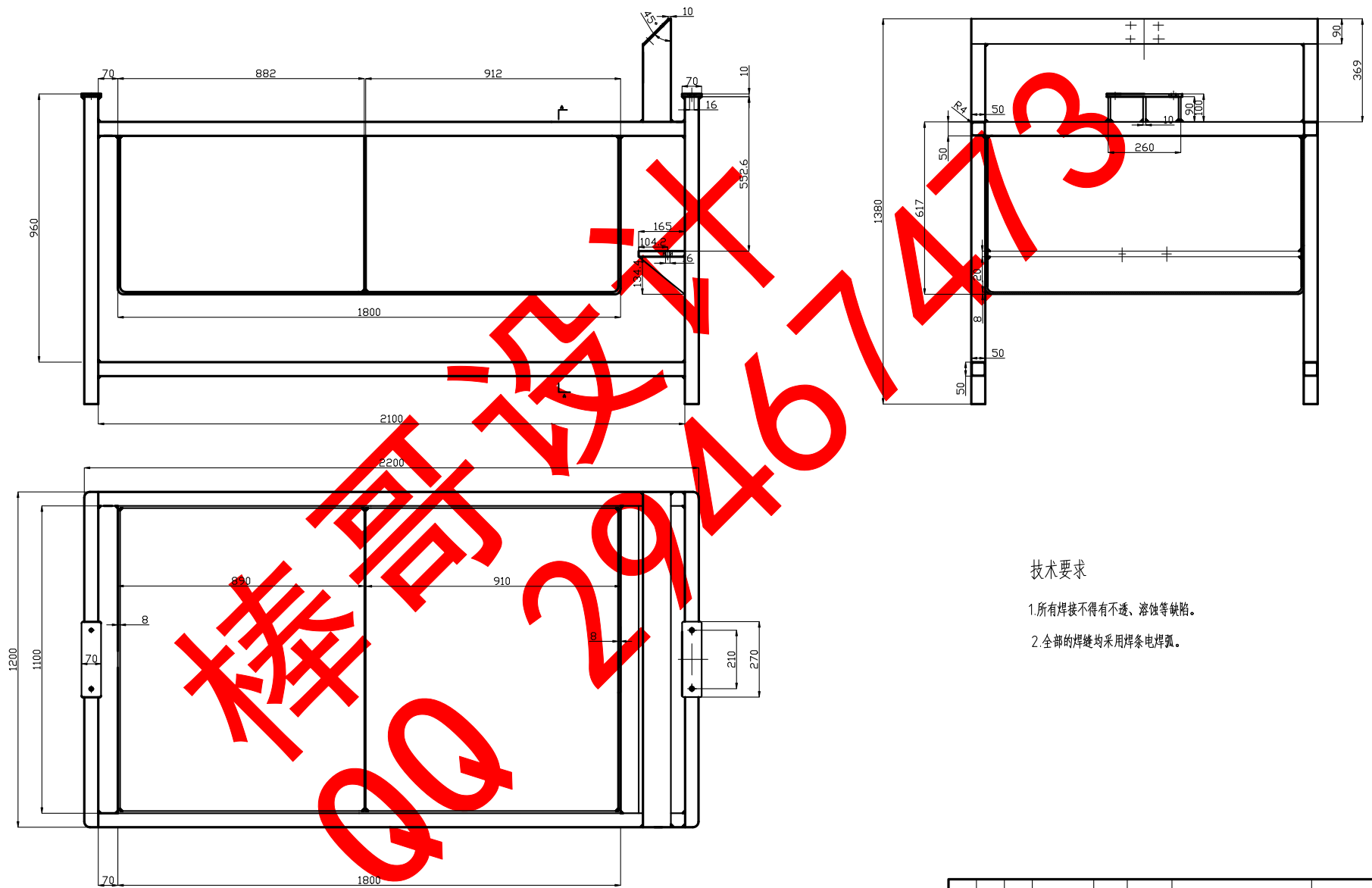

机械哥设计 2024673

技术要求

1. 所有焊接不得有不透、溶蚀等缺陷。
2. 全部的焊缝均采用焊条电弧焊。

						江西农业大学		
						机架		
标记	处数	分区	更改文件号	签名	年月日	阶段标记	重量	比例
设计	许威		标准化					1:10
审核						共 张 第 张		
工艺			批准			JJ-01		

A2-轴

其余 $\sqrt{12.5}$



技术要求
调质220~250HBS

						江西农业大学		
						轴		
标记	处数	分区	更改文件号	签名	年月日	阶段标记	重量	比例
设计	许威		标准化					
审核						Z-02		
工艺			批准					

A3-筛选圆柱

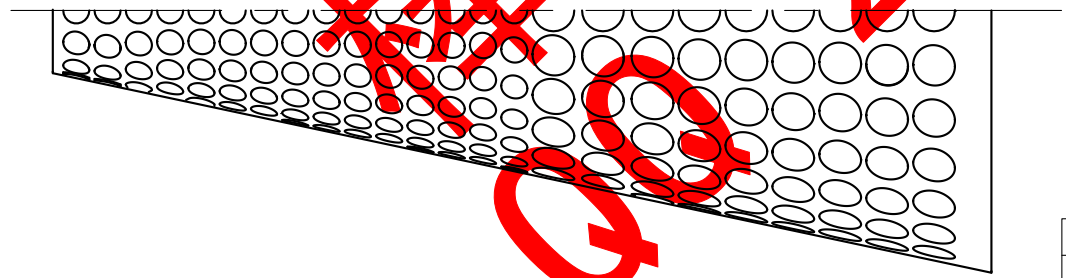
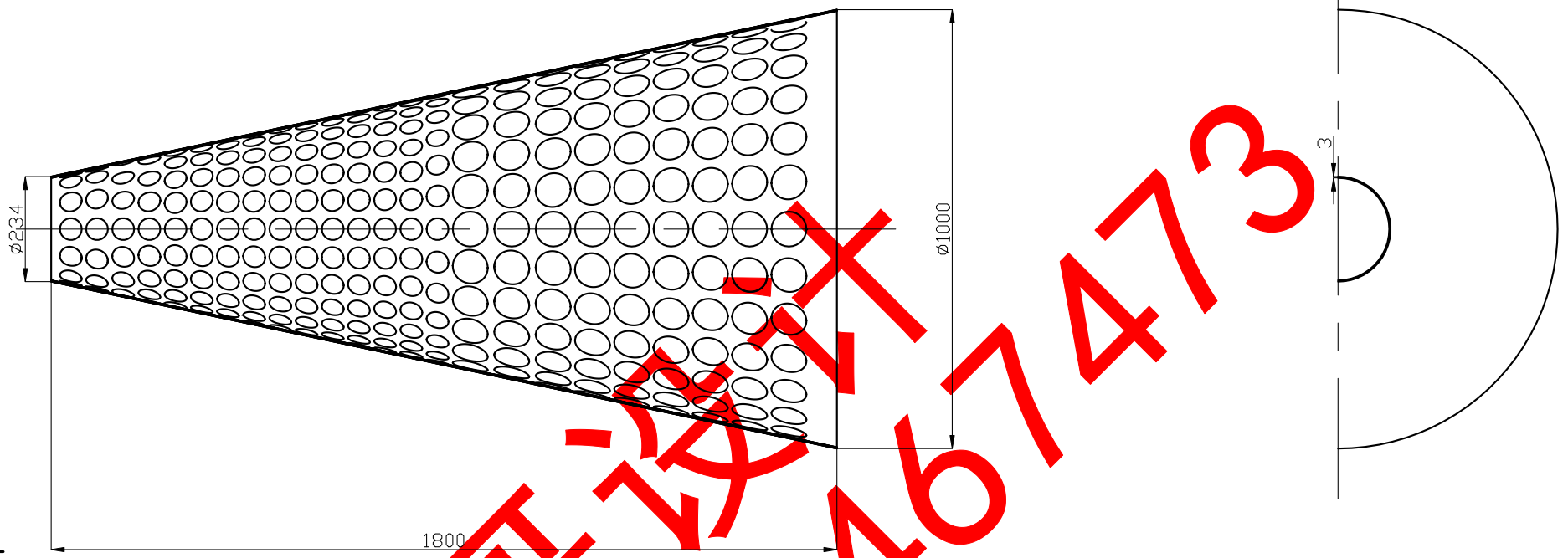

禁书网文件 29467473

						江西农业大学		
						筛圆锥台		
标记	处数	分区	更改文件号	签名	年月日	阶段标记	重量	比例
设计	许威		标准化					
审核						共 张 第 张		
工艺			批准					
						SYZT-03		

A3-送料口

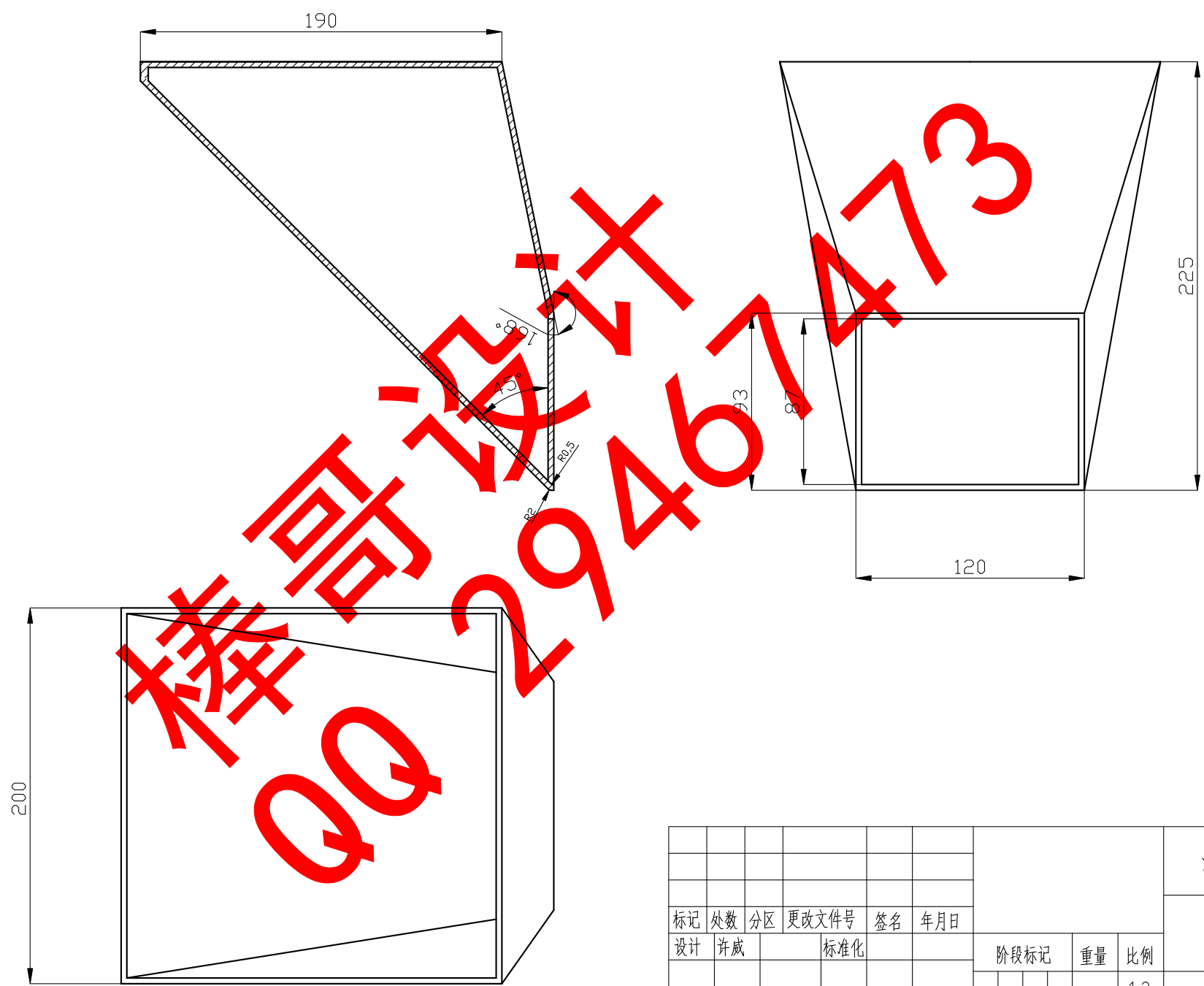

精校哥设计
 QQ 29467473

						江西农业大学		
						送料口		
标记	处数	分区	更改文件号	签名	年月日	阶段标记	重量	比例
设计	许威		标准化					1:2
审核						共 张 第 张		
工艺			批准					

SLK-04

A3-小带轮

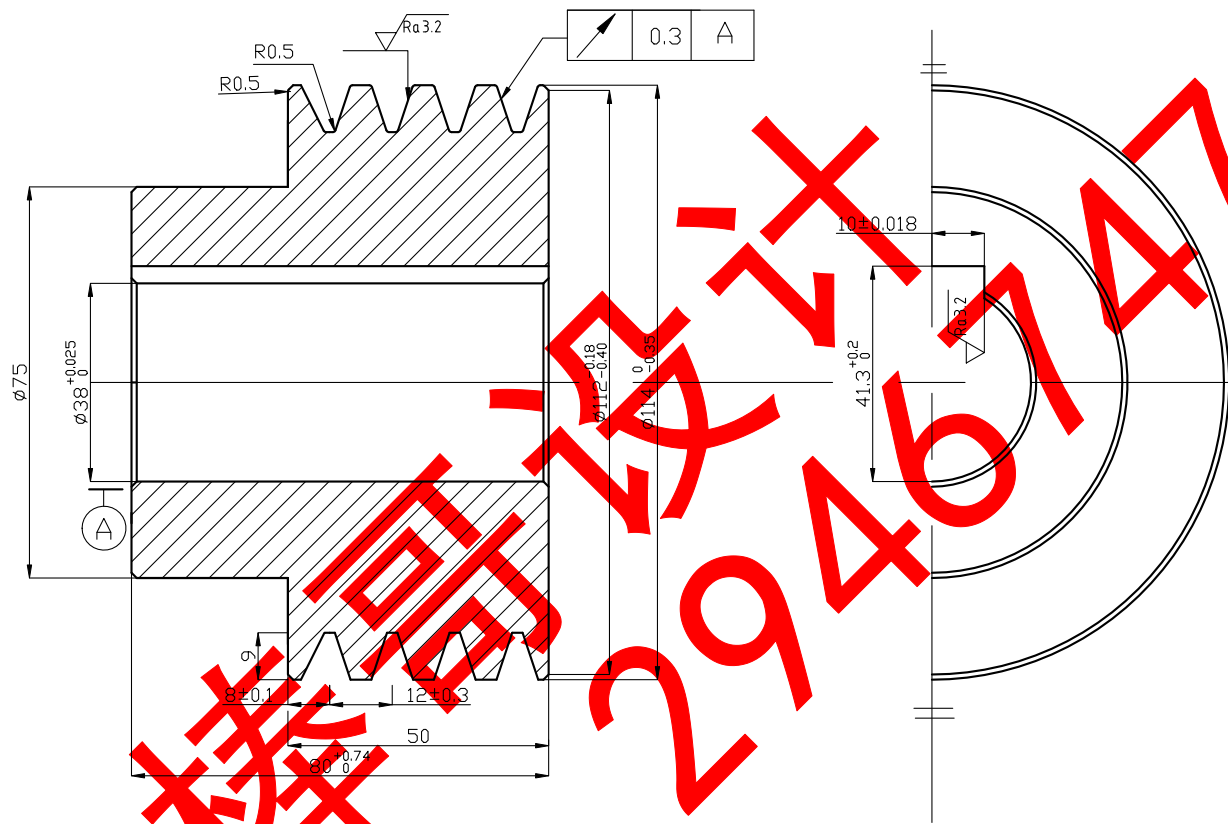

机械工业出版社
QQ 29467473

						江西农业大学		
						小带轮		
标记	处数	分区	更改文件号	签名	年月日	阶段标记	重量	比例
设计	许威		标准化					1:1
审核						共 张 第 张		XDL-06
工艺			批准					